

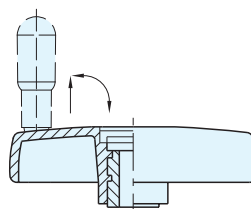

VDS+I 迴轉把手

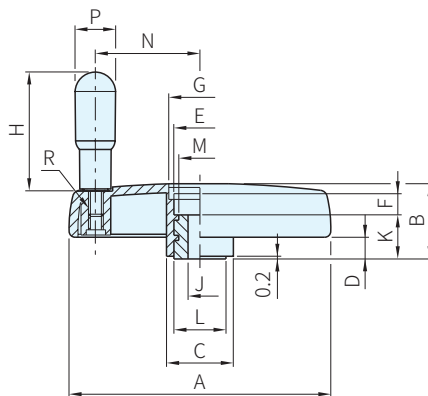

VDS+IR 折疊迴轉把手



手輪		入子		中心蓋(壓配)		把手	
材質	顏色	材質	處理	材質	顏色	材質	顏色
PP	霧黑	SUM22L	染黑	POM	淺灰	PA	霧黑

品號	備註	A	B	C	D	E	F	G	H	J H7	K	L	M	N	P	R	質量 g	庫存
VDS+I-010	迴轉把手	83	29	25	9	19	8	21	45	8	17	18	16	30.5	15.5	M6×1	106	•
VDS+I-020		102	34	30	10	25	9	27	60	10	22	22	20	39	18		174	•
VDS+I-030		125	39	35	11	28	8	31		12	27	26	24	49			270	•
VDS+I-040		150	44	38	12	30	10	34	65	14	30	26	24	58	22	M8×1.25	379	•
VDS+I-050		176	49	44	13	35	16	39	80	16	28		35	33	70	24	M10×1.5	500
VDS+I-060		200	53	50	14	40	13	44	90	20	36	40	38	81	25	674		•
VDS+I-070		250	60	57	17	48	19	50						104		934		•
VDS+IR-110	折疊迴轉把手	83	29	25	9	19	8	21	45	8	17	18	16	30.5	15.5	-	133	•
VDS+IR-120		102	34	30	10	25	9	27	60	10	22	22	20	39	18		170	•
VDS+IR-130		125	39	35	11	28	8	31		12	27	26	24	49			307	•
VDS+IR-140		150	44	38	12	30	10	34	65	14	30	26	24	58	22	-	432	•
VDS+IR-150		176	49	44	13	35	16	39	80	16	28		35	33	70		24	577
VDS+IR-160		200	53	50	14	40	13	44	90	20	36	40	38	81	25		710	•
VDS+IR-170		250	60	57	17	48	19	50						104		997	•	

訂貨： 交期：

VDS+I-010

SP. 特長

- 耐衝擊性佳、耐酸鹼、耐油性、耐藥品性的特殊塑膠
- 手指抓握的輪緣設計
- 適合手操作的輪緣曲線
- 中心孔已加工完成
- VDS+IR折疊式迴轉把手不使用時，可以完全折曲隱藏在手輪溝槽內，安全性佳

WA. 注意

- 高溫及濕度大的環境下使用時，塑膠材料特性可能會產生劣化現象

PS. 備註

- 手輪追加加工請參閱本單元
- 可搭配手輪端蓋SGR184、SGR184.5，請參閱本單元
- VDS+I把手為迴轉把手I.621+X，請參閱把手單元
- VDS+IR把手為迴轉把手(折疊型)IR.620，請參閱把手單元
- 適用於A=125，150，176有其它顏色塑膠中心蓋，可以另外購買



A \ 顏色	黑色	橘色	灰色	黃色	藍色	紅色	庫存
125	29582-C1	29582-C2	29582-C3	29582-C4	29582-C5	29582-C6	·
150	29583-C1	29583-C2	29583-C3	29583-C4	29583-C5	29583-C6	·
176	29584-C1	29584-C2	29584-C3	29584-C4	29584-C5	29584-C6	·

TE. 技術資料

- 使用溫度：MAX.80°C，MIN.0°C

機械強度

手輪外徑	扭力傳達力 T ₁ (N·m)	耐衝擊強度S ₁ (J)	
		VDS+I	VDS+IR
80	34	6	6
100	60	13	14
125	125	25	
150	180	26	15
175	195		20
200	320	27	27
250	500	30	30

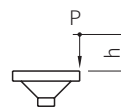
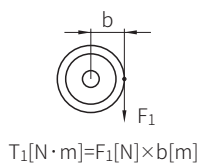

S₁[J]=P[N]×h[m]
※P=6.7N硬球

裝設方法

手輪、把手類

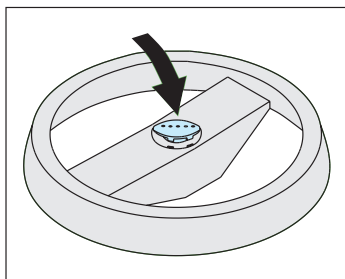

裝設時，SNAP式(卡嗒一聲)簡單裝置

拆卸方法

手輪類

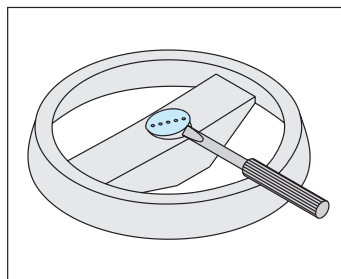

一字型起子置於中心盤的開口部，往上輕翹即可拆卸

